

# Technisches Datenblatt

Produktmerkmale



## Glühplatten-Herd Gas

<b>Modell</b>	<b>SAP -Code</b>	00019432
STPS 708 G	<b>Eine Gruppe von Artikeln - Web</b>	Herde



- Gerätetyp: Gasgerät
- Energieverbrauch der Zone 1 [KW]: 8,5
- Energieverbrauch der Zone 2 [KW]: 6,6
- Energieverbrauch der Zone 3 [KW]: 4
- Zündung: Piezo + Dauerflamme
- Material: AISI 304 obere Platte und Umhüllung

<b>SAP -Code</b>	00019432	<b>Art des Gas</b>	Erdgas, Propan Butan
<b>Netzbreite [MM]</b>	800	<b>Anzahl der Zonen</b>	3
<b>Nettentiefe [MM]</b>	730	<b>Energieverbrauch der Zone 1 [KW]</b>	8,5
<b>Nettohöhe [MM]</b>	300	<b>Energieverbrauch der Zone 2 [KW]</b>	6,6
<b>Nettogewicht / kg]</b>	70.70	<b>Energieverbrauch der Zone 3 [KW]</b>	4
<b>Gasleistungsaufnahme [KW]</b>	19.100	<b>Feste obere Abmessungen [mm x mm]</b>	370 x 545

# Technisches Datenblatt

Technische Zeichnung



## Glühplatten-Herd Gas

<b>Modell</b>	<b>SAP -Code</b>	00019432
STPS 708 G	<b>Eine Gruppe von Artikeln - Web</b>	Herde

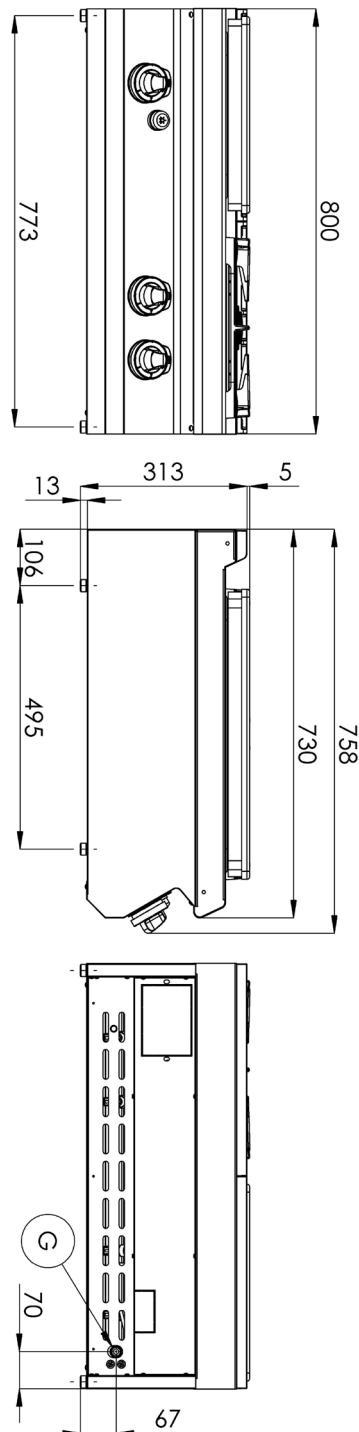

# Technisches Datenblatt

technische Parameter



## Glühplatten-Herd Gas

<b>Modell</b>	<b>SAP -Code</b>	00019432
<b>STPS 708 G</b>	<b>Eine Gruppe von Artikeln - Web</b>	Herde

### 1. SAP -Code:

00019432

### 2. Netzbreite [MM]:

800

### 3. Nettentiefe [MM]:

730

### 4. Nettohöhe [MM]:

300

### 5. Nettogewicht / kg]:

70.70

### 6. Bruttobreite [MM]:

840

### 7. Grobtiefe [MM]:

800

### 8. Bruttohöhe [MM]:

480

### 9. Bruttogewicht [kg]:

79.50

### 10. Gerätetyp:

Gasgerät

### 11. Konstruktionstyp des Geräts:

Tischgerät

### 12. Gasleistungsaufnahme [KW]:

19.100

### 13. Zündung:

Piezo + Dauerflamme

### 14. Art des Gas:

Erdgas, Propan Butan

### 15. Die Außenfarbe des Geräts:

Edelstahl

### 16. Material:

AISI 304 obere Platte und Umhüllung

### 17. Arbeitsplatztyp:

Eingepresst - komfortable Wartung und Reinigung

### 18. Arbeitsplatzmaterial:

AISI 304

### 19. Dicke der Arbeitsplatte [MM]:

1.50

### 20. Anzahl der Zonen:

3

### 21. Energieverbrauch der Zone 1 [KW]:

8,5

### 22. Energieverbrauch der Zone 2 [KW]:

6,6

### 23. Energieverbrauch der Zone 3 [KW]:

4

### 24. Netzmaterial:

Guss

### 25. Service -Zugänglichkeit:

von durch Abnehmen des Frontpaneels

### 26. Sicherheits -Thermoelement:

Ja

### 27. Anzahl der Brenner/heißen Teller:

3

### 28. Art der Gaskochzonen:

Grillplatte + klassisch

# Technisches Datenblatt

technische Parameter



## Glühplatten-Herd Gas

<b>Modell</b>	<b>SAP -Code</b>	00019432
STPS 708 G	<b>Eine Gruppe von Artikeln - Web</b>	Herde

### 29. Brennertyp:

Messing, zerlegbar

### 32. Solide obere Zündung:

Piezo + Dauerflamme

### 30. Feste Oberteilsdicke [MM]:

30

### 33. Anschluss an ein Kugelventil:

1/2

### 31. Feste obere Abmessungen [mm x mm]:

370 x 545